

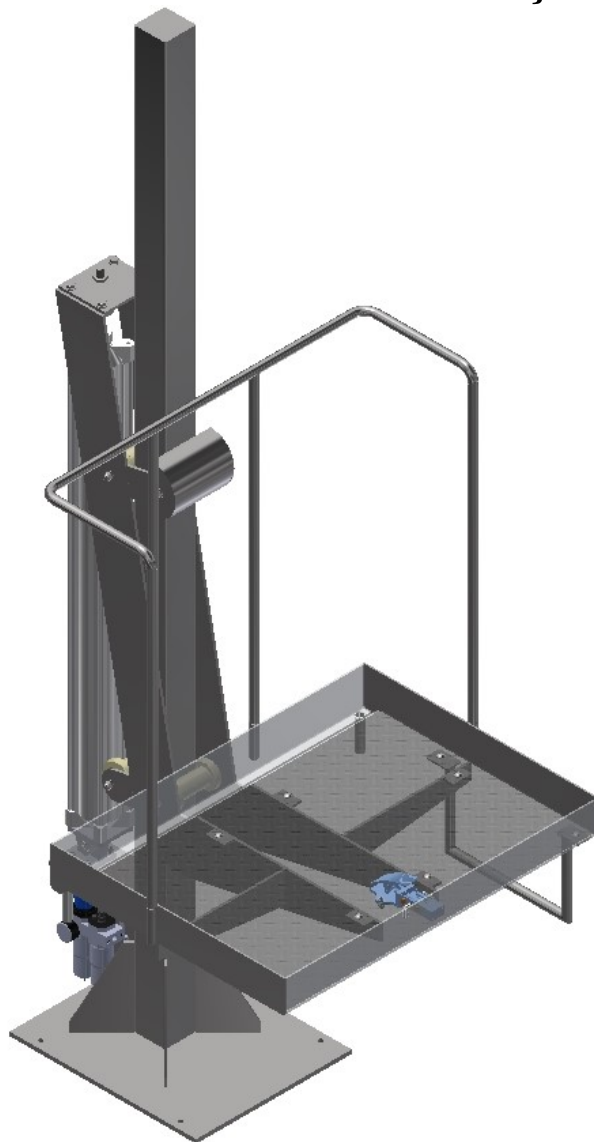

PLATAFORMA PNEUMÁTICA VERTICAL MANUAL DE INSTRUÇÕES



ÍNDICE

Características técnicas.....	02
Instruções de montagem e diagrama pneumático.....	03
Peças de reposição e manutenção.....	04
Termo de recebimento e entrega técnica.....	05/06
Termo de garantia.....	07

CARACTERÍSTICAS TÉCNICAS

Você está montando em seu frigorífico mais um Produto Dal Pino.

Este modelo foi projetado para elevação do operador, para execução de diversas tarefas dentro da sala de abate.

Acionamento por uma válvula de pedal pneumática.

Pressão de trabalho 8 a 10 BAR (110 a 145 lbs).

Capacidade de corte até 150 bois/h.

O equipamento completo é composto de:

- Uma plataforma elevatória, com guarda corpo e degrau toda em aço inox AISI 304;
- Piso com chapa de 5 mm antiderrapante;
- Jogo de roletes em nylon (4 peças) com rolamentos (8 peças) e respectivos eixos em aço inox (4 peças);
- Tubo PP azul Ø 8 mm (18 mts);
- Uma válvula direcional pneumática de pedal;
- Dispositivo de segurança NR12 (evita descida súbita com o corte de fornecimento de ar);
- Conexões ¼" x 8 mm (6 peças).

INSTRUÇÕES DE MONTAGEM

A coluna central da plataforma deverá ser fixada no chão, utilizando 4 chumbadores/parabolt (1/2”), a distância da face do piso ao trilho da carretilha deve ser de 600 mm.

Na linha de ar, que irá alimentar a plataforma, deverá ser instalado um kit lubrifil, a fim de regular a pressão em 10 BAR (145 lbs), eliminar a água da linha e lubrificar o sistema.

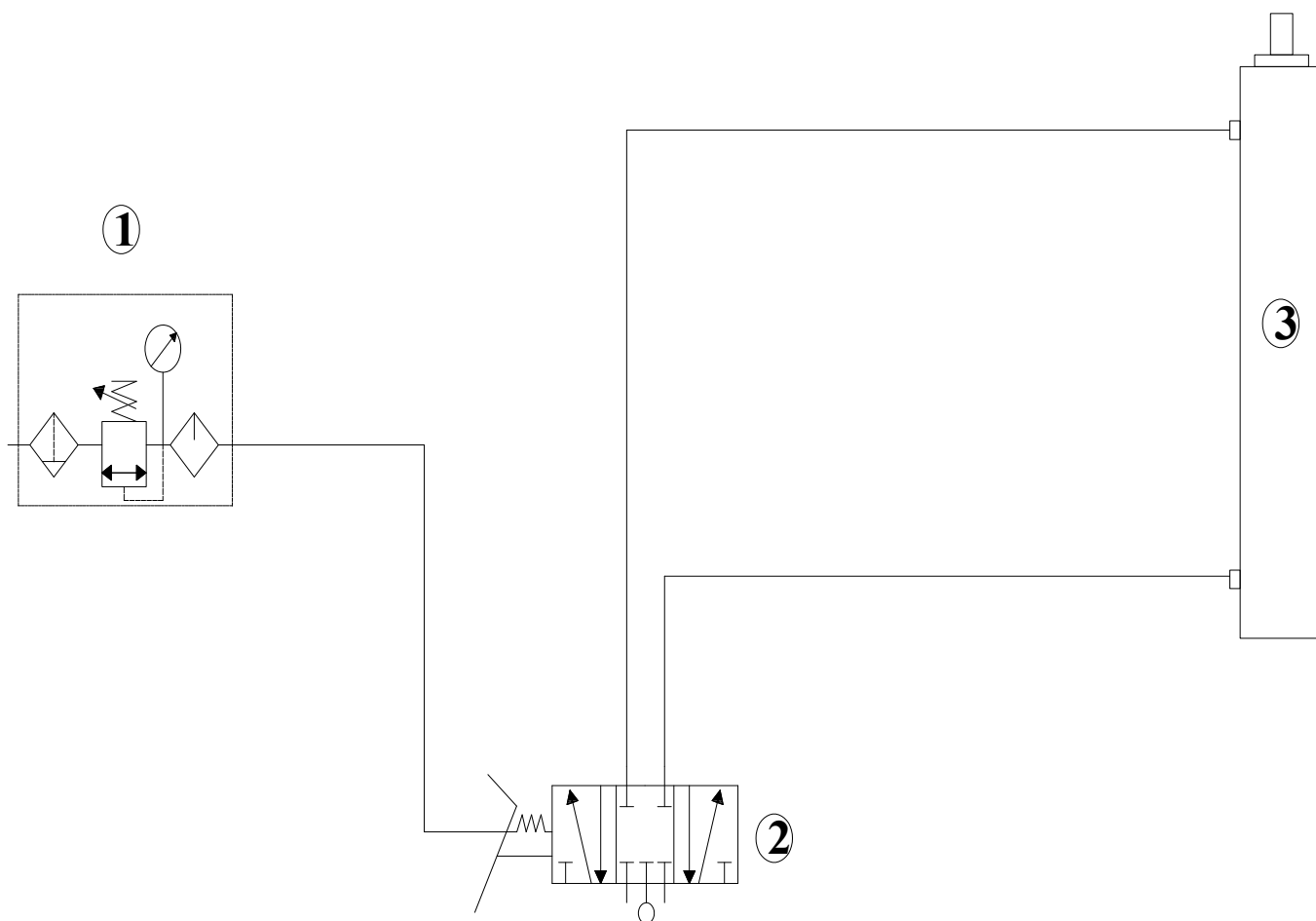

- 1 - LUBRIFIL
- 2 - VÁLVULA DE PEDAL
- 3 - CILINDRO

PEÇAS DE REPOSIÇÃO

CÓD.	DESCRIÇÃO	QUANT.
19013	Rolamento	08
26062	Suporte para articulação do cilindro	01
45054	Bucha dos roletes	08
45055	Eixo dos roletes	04
65016	Rolete de nylon traseiro	02
67007	Cilindro pneumático	01
69014	Rolete de nylon dianteiro	02
83158	Tube poliuuretano	Mts
98656	Válvula de pedal	01
98662	Cotovelo giratório	06
98928	Silenciador	02
99091	Lubrífil	01

MANUTENÇÃO

Este equipamento requer pouca manutenção, devido a maior parte da estrutura ser de inox. Deve ser realizada uma inspeção quinzenal nos roletes e fazer a lubrificação dos mesmos.

TERMO DE RECEBIMENTO E ENTREGA TECNICA

Data da entrega: ____ / ____ / ____ Nota fiscal n°: _____

Técnico/Representante da entrega: _____

DADOS DO CLIENTE

Nome: _____ Cargo: _____

Endereço: _____ Fone: _____

DADOS DO PRODUTO ADQUIRIDO

Modelo: _____ n° de série: _____

Instruções: Ações e Orientações

() Verificar condições gerais do equipamento (algum dano no transporte):

Obs.: _____

() Verificar condições de instalação do equipamento (conforme especificado);

Obs.:

() Entregar manual de instruções:

Obs.:

() Lubrificação (ver manual de instruções);

Obs.:

() Manutenção corretiva e preventiva (ver manual de instruções);

Obs.:

() Treinamento operacional;

Obs.:

Declaro que o equipamento referido neste termo, esta sendo entregue em condições normais de uso, conforme descrito.

Local

_____/_____/_____
Data

Assinatura do cliente/Responsável

Assinatura do técnico/representante

Termo de garantia

A Dal Pino indústria de Serras Ltda, garante seus produtos contra qualquer defeito de fabricação que se apresente no período de 365 dias, (90 dias de garantia legal mais 275 dias de garantia contratual), contados a partir da data de emissão da Nota Fiscal de venda ao consumidor.

Termos desta garantia:

Qualquer defeito que for constatado neste produto, deverá ser informado imediatamente ao departamento de assistência técnica da Dal Pino, munido deste termo de garantia e da Nota Fiscal de aquisição do produto (o endereço e o telefone do local de aquisição constam em sua Nota Fiscal de compra). Esta garantia abrange a substituição de peças que apresentarem defeitos de fabricação, além da mão de obra utilizada no respectivo reparo.

A garantia perderá a validade quando:

1. Houver remoção / alteração do número de série.
2. O produto for ligado em tensão elétrica diferente da qual foi destinado;
3. O produto tiver recebido maus tratos, falta de lubrificação, descuidos em sua utilização ou ainda sofrer alterações, modificações ou consertos feitos por pessoas ou entidades não credenciadas pela Dal Pino.
4. O defeito tiver sido causado por acidente ou má utilização do produto pelo consumidor.

A garantia não cobre:

1. Despesas com instalação do produto.
2. Produtos ou peças danificadas devido a acidentes no transporte e/ou manuseio, riscos, deformação no produto ou atos e efeitos da Natureza.
3. Mau funcionamento ou falhas decorrentes de problemas de fornecimento de energia elétrica. (ex disjuntores, transformador queimado)
4. Peças de desgaste tais como: rolete de apoio, rolete de sustentação, rolamentos, válvula de pedal e conexões;
5. Limpeza inadequada com utilização de produtos químicos ou vapor;
6. Queima de motores por contaminação (umidade), degradação do material isolante por excesso de temperatura ou oscilação de energia
7. Produtos danificados pelo mau uso.

Descrição.....Nº da Máquina

Data da compra/...../..... Validade da garantia/...../.....

Nome/Proprietário.....Tel

End:.....Cidade:.....Estado:.....

Este Certificado deverá ser preenchido por extenso, sem emendas ou rasuras. Esta Garantia está subordinada às condições expressas no Manual de Instruções Dal Pino que acompanha a máquina.

A inobservância das recomendações nele contidas, implicará no cancelamento imediato e automático desta Garantia.